

Aéro-Club HISPANO SUIZA Aérodrome de Pontoise-Cormeilles 95650 BOISSY L'AILLERIE <b>U-IF-157</b>	<b>RAPPORT DE PESEE</b>	Appareil type : REIMS CESSNA F 150 M N° 1203 Immatriculation : <b>F-GXBJ</b>	Date : 26/12/2007 Lieu : Pontoise Signature :
---	-------------------------	---	---

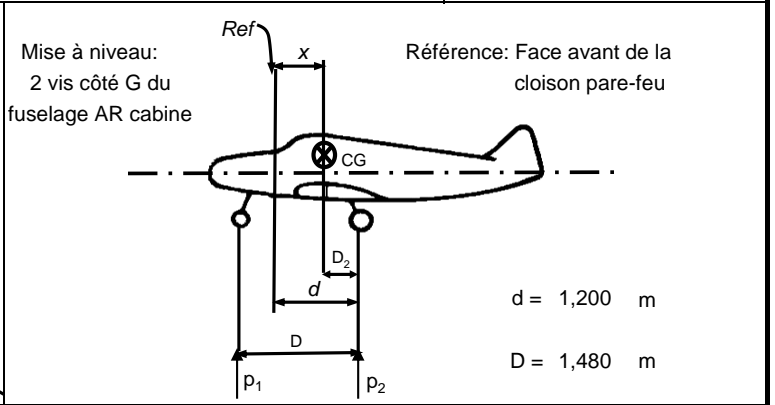

Distance du C.G. aux roues principales $D_1 = \frac{p_2 \times D}{M} = \dots \text{ m.}$ à la référence $x = d + D_1 = \dots \text{ m.}$	Masse à vide (kg)			Distance du C.G. aux roues principales $D_2 = \frac{p_1 \times D}{M} = \frac{121 \times 1,480}{515,000} = 0,347 \text{ m}$ à la référence $x = d - D_2 = 1,200 - 0,347 = 0,853 \text{ m}$		
		Masse lue	Tare		Masse nette	
		Roue G	194		/	194
		Roue D	200		/	200
	Roue AV/AR	121	/	121		
	Masse mesurée avec huile + essence inutilisable			515		

	Nouvelle pesée après installation silencieux		- Corrections - Masse spécifique essence 0,72	
	Masse (kg)	Bras de levier (m)	Moments (p. rapport référence) (m x kg)	
Valeurs lues	515,000	0,853	439,295	
Carburant utilisable 85 L	0,000	1	+	-
Résultats corrigés	515,000	0,853	439,295	
	Masse à vide	Dist. C.G à vide	Moments	

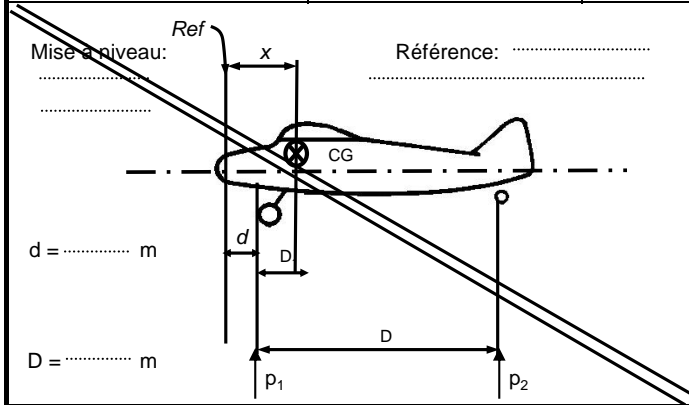
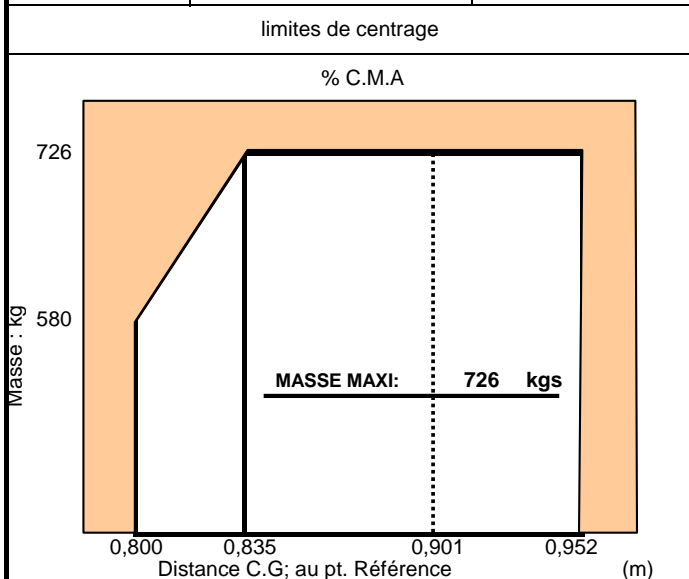

limites de centrage		Ex. de chargement		
		Masse (Kg)	Bras de levier (m)	Moment (m x Kg)
	Avion vide	515	0,853	439,295
	Equipage 1 X 77	77	0,99	76,230
	Passagers 1 X 77	77	0,99	76,230
	Bagages 0 kg	2	1,63	3,26
	Essence 76,39 L	55,00	1,07	58,85
	Huile	Compris dans la masse à vide		
	Total	726	0,901	653,865
	Pesée précédente	Masse à vide : 533 kg Date : 06/01/2003		

INVENTAIRE

X 0	Inventaire			Corrections éventuelles	
	Equipements	Marque - type	Nombre	Masse	Moment
X	Hélice	MAC CAULEY	1		
X	Démarrreur	PRESTOLITE	1		
X	Alternateur		1		
X	Batterie	GILL G25	1		
X	Anémomètre		1		
X	Altimètre		1		
X	Variomètre		1		
X	Horizon / D' de vol (1)		1		
X	Indicateur de virage		1		
X	Directionnel		1		
X	Compas à distance		1		
X	V.H.F.	KING KX 155	1		
0	H.F.				
X	V.O.R.	KING KX 155	1		
0	D.M.E.		0		
0	I.L.S		0		
0	Marker		0		
X	Transpondeur	KING KT 76 A	1		
X	Balise de détresse	JOLLIET JE2	1		
0	Radio-compas				
X	Casques, micros		1		
0	Dégivrage (plas, hélices) (1)		0		
0	Réservoir supplémentaire		0		
0	Pilote automatique		0		
X	Sièges		2		
X	Chauffage cabine		1		
0	Divers Ceintures		2		